

# ●重仮設材

## ブルマンC型

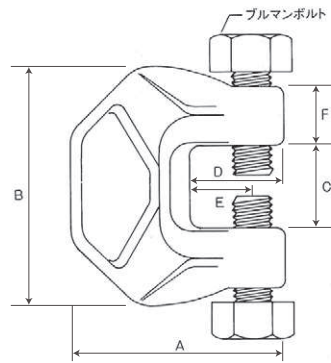

### ●施工例

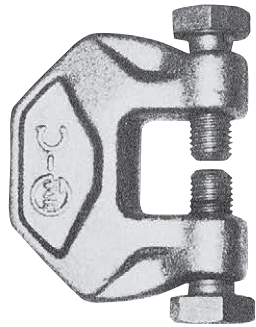
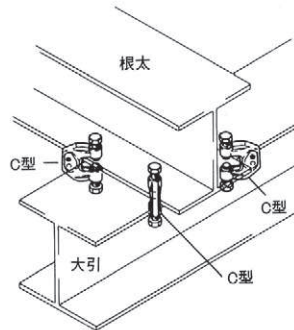

(大引と根太の結合)

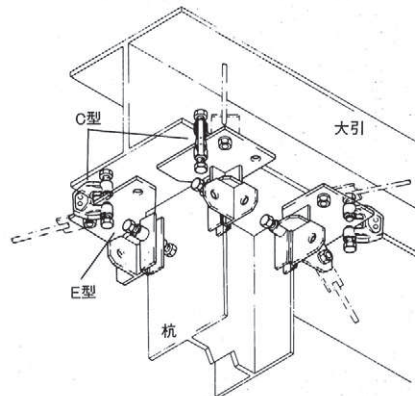

(杭と大引の結合)

### 規格

品名	クランプ範囲 mm	重量 kg	A	B	C	D	E	F	厚さ mm
ブルマンC型	9~45	3	126	144	50	56	37	35	30

## スティフナージャッキ

### 寸法図

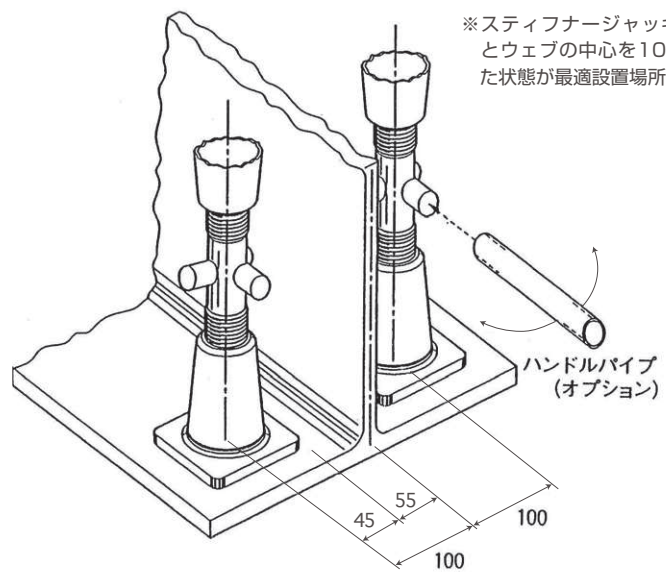
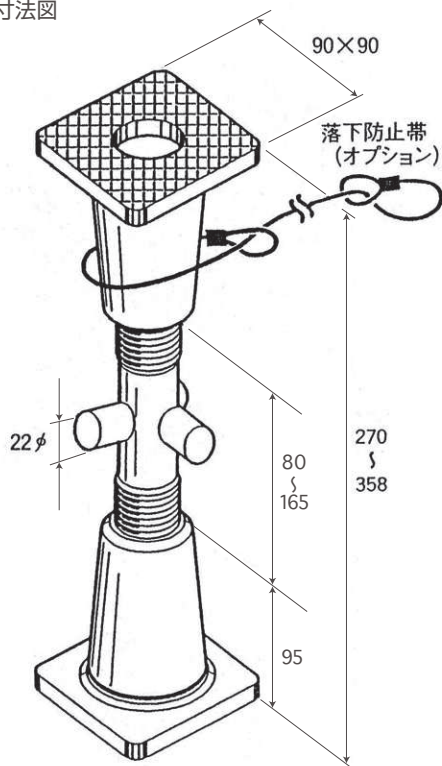

### 規格

品名	全長	自重	耐力
スティフナージャッキ	270mm~358mm	4.2kg	196kN (20t)